

(一) 焼津岡部線 焼津市岡当目 [入江橋側道橋 橋りょう修繕工事]

平成24年10月

【位置図】



工事箇所

【現況】



標準案
防護柵：ダークブラウン
橋桁：グレーベージュ



【工事の内容】

入江橋側道橋は、昭和50年に架設され37年が経過した現在、老朽化が顕著となっています。このため、特に損傷の著しい橋桁や高支承の腐食に対して塗装塗替え等の緊急対策を行います。

今回の景観検討は、**防護柵及び橋桁の色彩**が対象とされました。

- ・(一)焼津岡部線 入江橋側道橋補修工
- ・全体計画延長 L=171.19m
- ・塗装塗替え工 1式
- ・支承防錆処理工 1式

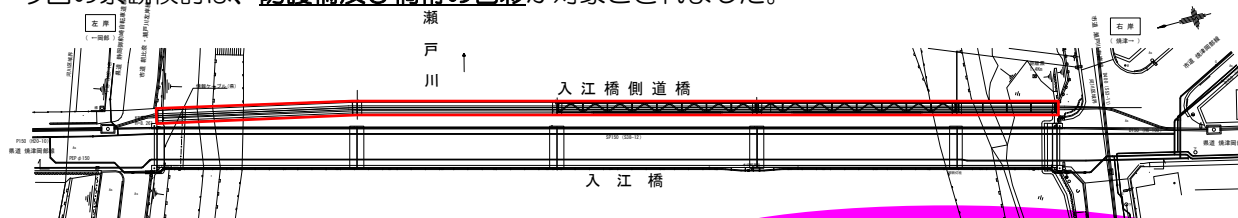

上流に近接する橋梁と統一を図る

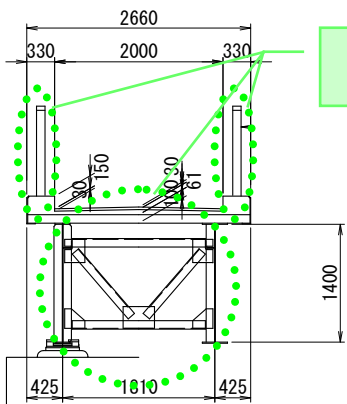

景観検討会議対象
(防護柵、橋桁)

ふじのくに色彩・デザイン指針 《 留意事項 》

エリアの景観特性に調和する色彩を採用する

- ・エリア区分 河川
- ・防護柵 塗装面積小 (ダークブラウン)
- ・橋桁 塗装面積大 (グレーベージュ)

上流に近接する橋梁と統一を図る

景観検討会議結果

防護柵、橋桁とも、「グレーベージュ」とする。

◎採用◎
防護柵：グレーベージュ
橋桁：グレーベージュ

