

(二) 栃山川 藤枝市大洲 [河川海岸環境整備工事 遊歩道工]

平成24年7月

【位置図】

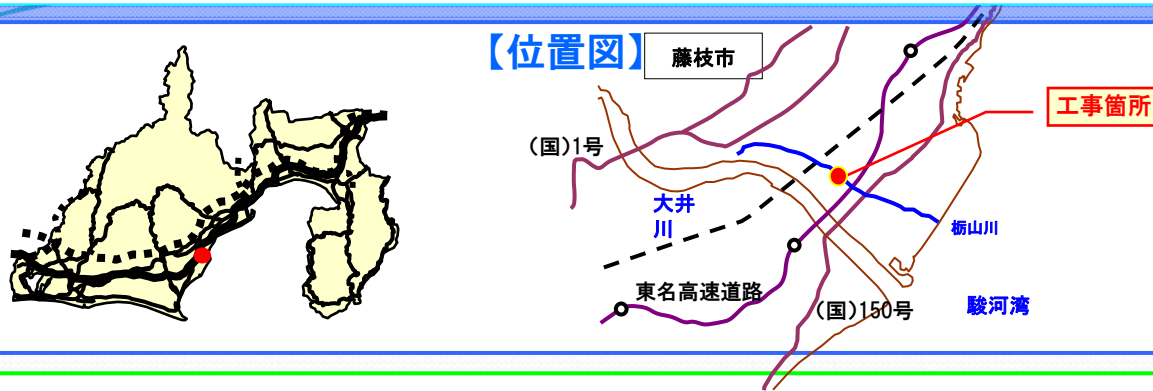

【工事の内容】

栃山川沿いには複数の公園やコスモロードがあり、多くの人に散歩道としてだけでなく、近接する小学校の通学路としても利用されています。

本工事は、良好な河川環境の形成を目的に、堤防上に周遊可能な遊歩道の整備を行うものです。

今回の景観検討は、**転落防止柵と車止めの色彩**が対象とされました。

- ・(二) 栃山川 遊歩道整備工
- ・全体計画延長 L=3,400m
- ・転落防止柵工 1式
- ・車止め工 1式

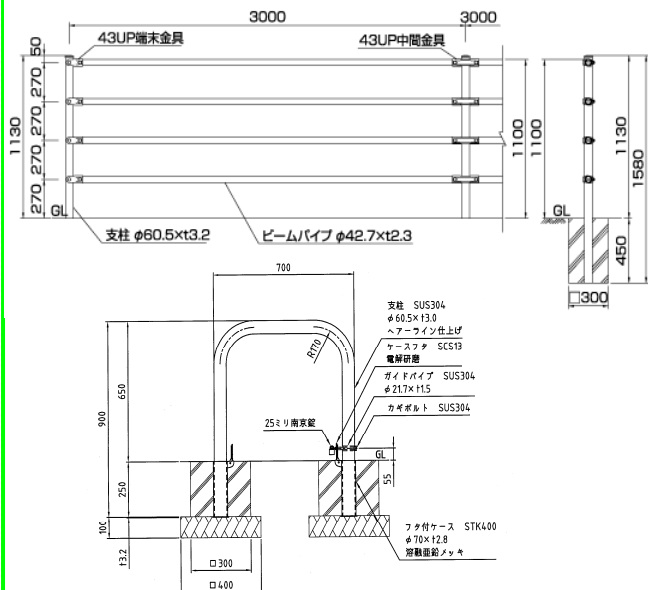

ふじのくに色彩・デザイン指針 《 留意事項 》

転落防止柵及び車止めの色彩に配慮する

- ・ガードパイプはダークブラウンを標準とする
- ・車止めは歩道上の設置であり、視認性を確保する

- ・デザインは標準的なものを採用する
- ・色彩は転落防止柵を“ダークブラウン”、車止めステンレス製素材色とする

既設防護柵:(ダークブラウン)
既設車止め:(ステンレス)



検討案1 ◎採用◎
転落防止柵【ダークブラウン】
車止め【ステンレス】



検討案2
転落防止柵【ダークブラウン】
車止め【ダークブラウン】

